

Monitorhalterung für Refit-Projekte

Artikel vom **23. Juni 2021**

Elektronische Fahrgastinformationssysteme

Fahrgastinformation ist ein Muss im ÖPNV – die Nachrüstung ist aufgrund begrenzter Platzverhältnisse oder schwieriger Blickwinkel aber oft eine Herausforderung für die Betreiber. Damit die Installation der Monitore leichter fällt, bietet die [Fela-Gruppe](#) ein flexibles Konzept für eine 4-fach-Gondel mit darauf abgestimmten TFT-Monitoren an.

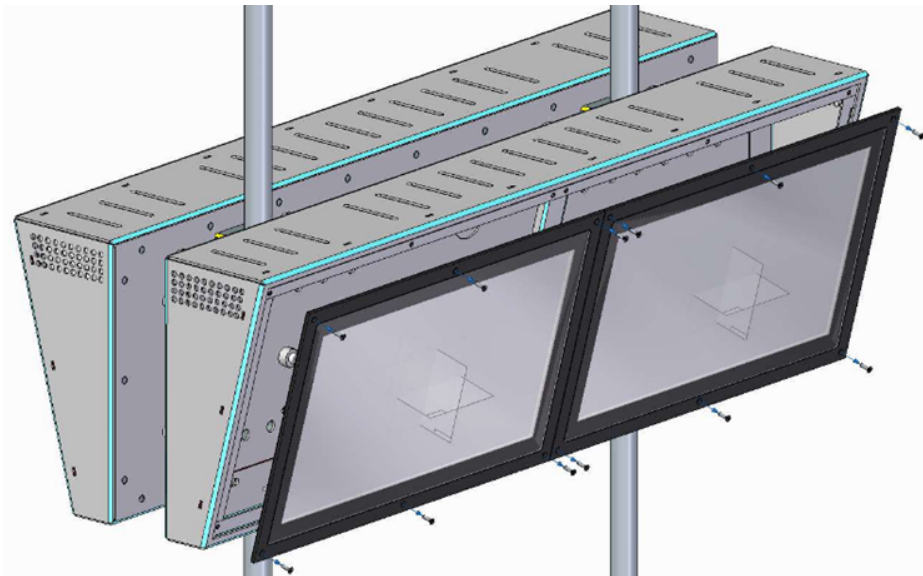

Flexibles Befestigungskonzept für die Fahrgastinformation in Refit-Projekten (Bilder: Fela Management).

Ursprünglich für ein Refit-Projekt in Regio-Zügen entwickelt, hat es dieses Konzept nun auch ins Standardrepertoire der Fela-Gruppe geschafft: die 21,5"-V-Gondel bietet Platz für vier TFT-Monitore und ermöglicht durch sein mechanisches Design und das geringe Eigengewicht einen unkomplizierten Einbau. Besonders interessant ist dieses Konzept für Refit-Projekte, da die Halterung die vorhandenen Haltestangen im Fahrgastraum nutzt und so für nahezu alle Fahrzeug-Modelle, ob Tram oder Zug, eine schnelle und kostengünstige Alternative zu stark individualisierten Lösungen bietet. Standardmäßig sind drei Bohrungen für drei unterschiedliche Positionen, je nach Entfernung der

Haltestangen, vorhanden. Sollte der Abstand dennoch abweichen, kann die Lösung ohne großen Aufwand dahingehend kundenspezifisch angepasst werden. Durch die geschickte Nutzung der vorhandenen Haltestangen und die Positionierung in der Mitte des Fahrgastraumes mit entsprechendem Neigungswinkel können die geforderten Richtlinien zur Sichtbarkeit der Monitore leicht eingehalten werden. Sollten weitere Monitore an Trennwänden oder an Fahrgastdurchgängen benötigt werden, wird von Fela eine ebenso flexible und leicht zu wartende 2-fach-Halterung angeboten. Die Anordnung der zwei gespiegelten Panels und ein Kabelschacht in der Mitte, ermöglichen die Installation der Gondel und Anschluss an die Verkabelung, noch bevor die Monitore angebracht werden müssen. So wird zuerst die leichte Aluminiumgondel mit nur 22 kg Eigengewicht an der Decke befestigt und erst im zweiten Schritt, die Monitore angeschlossen und eingebaut, was eine erhebliche Montage-Erleichterung im Vergleich zu gängigen Lösungen bedeutet. Die robusten und eigens für den Einsatz in der Bahn entwickelten 21,5"-TFT-Panelmount-Monitore von Fela sind perfekt auf das mechanische Konzept der Halterungen abgestimmt, womit ein durchdachtes Rundum-Paket für die Nachrüstung eines Fahrgastinformationssystems zur Verfügung steht.

Hersteller aus dieser Kategorie
